



Leica M620 F20

Das einfach zu bedienende, hochwertige Operationsmikroskop
für die Augen Chirurgie

Living up to Life

Leica
MICROSYSTEMS



Leica



a M620 F20

Das Leica M620 Operationsmikroskop präsentiert sich in einem perfekten Gleichgewicht von Form und Funktion. Schweizerische Qualität in Präzisionsoptik und Design, kombiniert mit feinsten Mechanik, machen aus dem Leica M620 ein Operationsmikroskop höchster Güte. Das Leica M620 erfüllt alle Anforderungen der modernen Augenchirurgie.

Hohe Qualität und zuverlässige Leistung

Das Leica M620 Mikroskop vereint zwei exklusive Leica Systeme – die OptiChrome™ Optik und die Halogen-Direktbeleuchtung. Als Resultat aus über 25 Jahren Erfahrung in der Entwicklung von Operationsmikroskopen für die Augenchirurgie bietet das Leica M620 die Qualität und Zuverlässigkeit eines Premium-Operationsmikroskops zu einem attraktiven Preis-Leistungs-Verhältnis.

Kompakt, leicht und agil

Das Leica F20 Bodenstativ ist kompakt und lässt sich leicht manövrieren. Dank der neuen hochwertigen Präzisionsgleitlager und des langen Schwenkarms ist das Stativ höchst agil und stets schnell einsatzbereit für die nächste Operation.

Brillanz in Optik und Licht



Leica OptiChrome™ für mehr Kontrast,
klarere und schärfere Abbildungen
in natürlichen Farben



Die steril bedienbare Jalousie liefert
einen perfekten Red Reflex.

Bewährte Halogen-Direktbeleuchtung
für kristallklare Abbildungen

Leica OptiChrome™ Optik

Für maximale Detailerkennung liefert die klare und scharfe Leica OptiChrome™ Optik dem Chirurgen natürliche Farben in außergewöhnlicher Tiefenschärfe mit gesteigertem Kontrast. Der hohe Grad an Lichtdurchlässigkeit des Leica M620 mit der OptiChrome™ Technologie erlaubt es dem Chirurgen, mit weniger Licht sicher zu arbeiten. Dies erhöht auch die Sicherheit der Patienten.

Halogen-Direktbeleuchtung

Die einzigartige Leica Halogen-Direktbeleuchtung sorgt für eine plastische, scharfe und optimal ausgewogene Bildwiedergabe, selbst bei niedriger Beleuchtungsintensität. Sie ist eine wesentliche Grundlage der Überlegenheit der augenchirurgischen Operationsmikroskope von Leica Microsystems gegenüber Systemen mit faseroptischer Beleuchtung.

Hervorragender Red Reflex

Basierend auf über 25 Jahren Erfahrung mit Halogen-Direktbeleuchtung hat Leica Microsystems ein neues Konzept für einen absolut stabilen Red Reflex entwickelt. Selbst bei schwierigen Ausgangslagen oder starker Pigmentierung des Patientenauges erscheint der Red Reflex in außerordentlicher Intensität.

Individuell optimierter Red Reflex

Die steril bedienbare Jalousie ermöglicht in jeder Situation eine perfekte Beleuchtung bei optimalem Kontrast und Tiefenschärfe – ein wirksames Hilfsmittel für den optimalen Red Reflex.



Intuitive Steuerung und mehr Sicherheit



Intuitive Bedienelemente für Lichtintensität, Fokus, Zoom und X/Y-Geschwindigkeit

Einfache Bedienung

Die neue Steuerung mit berührungssensitivem Bildschirm ist im Stativ integriert und sorgt für eine intuitive Bedienung aller Funktionen des Leica M620. Die gut sichtbare Anzeige liefert dem Chirurgen auf einen Blick den aktuellen Status sämtlicher Mikroskopfunktionen. Für eine effiziente Nutzung durch mehrere Chirurgen können individuelle Benutzerprofile programmiert werden.

Auto Reset – jederzeit startklar

Wird das Mikroskop nach der Operation in die obere vertikale Endstellung gebracht, lassen sich die Starteinstellungen über die Auto-Reset-Funktion automatisch wiederherstellen. Das spart Zeit, denn das System ist sofort wieder einsatzbereit.



Typische Struktur eines Metallpulvers (Ag), das durch Inertgaskondensation hergestellt wurde (Nanopulver).

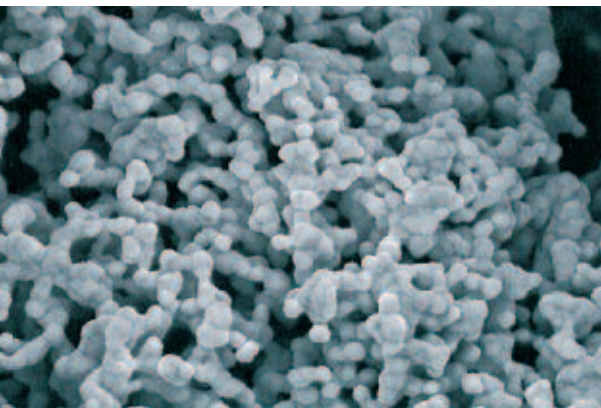

AgProtect™: Leicas antimikrobielle Beschichtung für mehr Sicherheit

Die antimikrobielle Nanosilber-Beschichtung AgProtect™ vermindert mikrobielle Belastungen und bietet Mikroskopbenutzern sowie weiteren Personen im Arbeitsbereich hervorragenden Schutz. Leicas AgProtect™ bedeckt die äußeren Mikroskopoberflächen und verhindert die Vermehrung möglicher Erreger, indem es die Zellmembranen zerstört. Leica Microsystems leistet damit einen wichtigen Beitrag zur Sicherheit für Chirurgen, medizinisches Fachpersonal sowie Patienten.

Flexibilität für individuelle Bedürfnisse



Drehbarer Strahlteiler von Leica

Leica M620 mit rückseitigem Video Adapter und drehbarem Assistentenansatz

Zubehörkomponenten, inklusive Videokameras, lassen sich nahtlos in die Leica M620 Serie integrieren.

Temporale Eingriffe? Einfach umschwenken...

Für Operationen, die einen mitbeobachtenden Assistenten erfordern, insbesondere für die zunehmende Anzahl an temporalen Eingriffen bei Kataraktoperationen, bietet Leica nun die weltweit erste Lösung mit einem zweifachen Strahlengang. Der Assistentenansatz lässt sich schnell und einfach auf der anderen Seite des Strahlteilers anbringen; das spart Zeit zwischen zwei Operationen, steigert die Effizienz im Operationssaal und minimiert das Risiko einer Beschädigung der Binokulartuben. Ein Maximum an Flexibilität bietet auch die gut zugängliche Schnittstelle für den Leica Video Adapter, die sich an der Rückseite befindet.



Standard-Strahlteiler

Leica M620 mit Video Adapter und Assistentenansatz. Der Stereoassistentenansatz kann auf beiden Seiten des Strahlteilers angebracht werden.

Große Auswahl an Binokulartuben für höheren Komfort

Leica Microsystems bietet eine große Auswahl an Binokulartuben und Objektivlinsen, um dem Chirurgen den bestmöglichen Komfort zu ermöglichen. So helfen die ergonomischen Komponenten, selbst bei stundenlangem Arbeiten vorzeitigem Ermüden vorzubeugen.

Leicas Auswahl an Binokulartuben bietet ergonomisch optimale Lösungen und erfüllt individuelle Ansprüche.



Leica M620 mit 5°–25° Binokulartubus und kompakten Handgriffen





Der einzigartige Leica Zoom Video Adapter

Der Leica Zoom Video Adapter ist bestückt mit einem optischen Dreifach-Zoom. Damit kann der Chirurg den optimalen Kamera-Bildausschnitt stufenlos einstellen – unabhängig von der Mikroskopvergrößerung. Durch die steril bedienbare Feinfokussierung entstehen Videoaufnahmen von höchster Bildqualität bis ins kleinste Detail.



Das integrierte Leica 2D Video System

Das Leica 2D Videomodul lässt sich nahtlos in den Strahlengang des Leica M620 integrieren. Seine kompakte Bauweise sorgt für optimale ergonomische Bedingungen.



Zubehör für Operationen an der Retina

Auf Operationen im hinteren Augenabschnitt ist das Leica M620 bestens vorbereitet. Zubehör wie Weitwinkelbeobachtungs- oder Bildumkehrsysteme, z.B. das Oculus BIOM System, sowie handelsübliche Laserschutzfilter erweitern das System.

Fußschalter nach Wahl.
Für optimalen Bedienkomfort bietet Leica Microsystems entweder quer- oder längsgesteuerte Fußschalter. Entsprechend den Anforderungen des jeweiligen Chirurgen können alle Funktionen individuell programmiert werden.

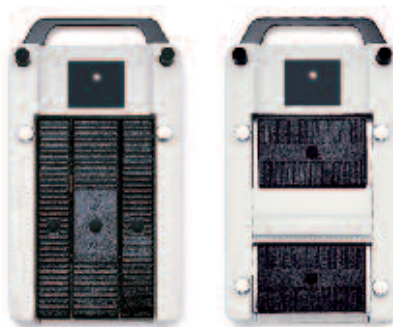

Technische Daten

Leica M620 F20

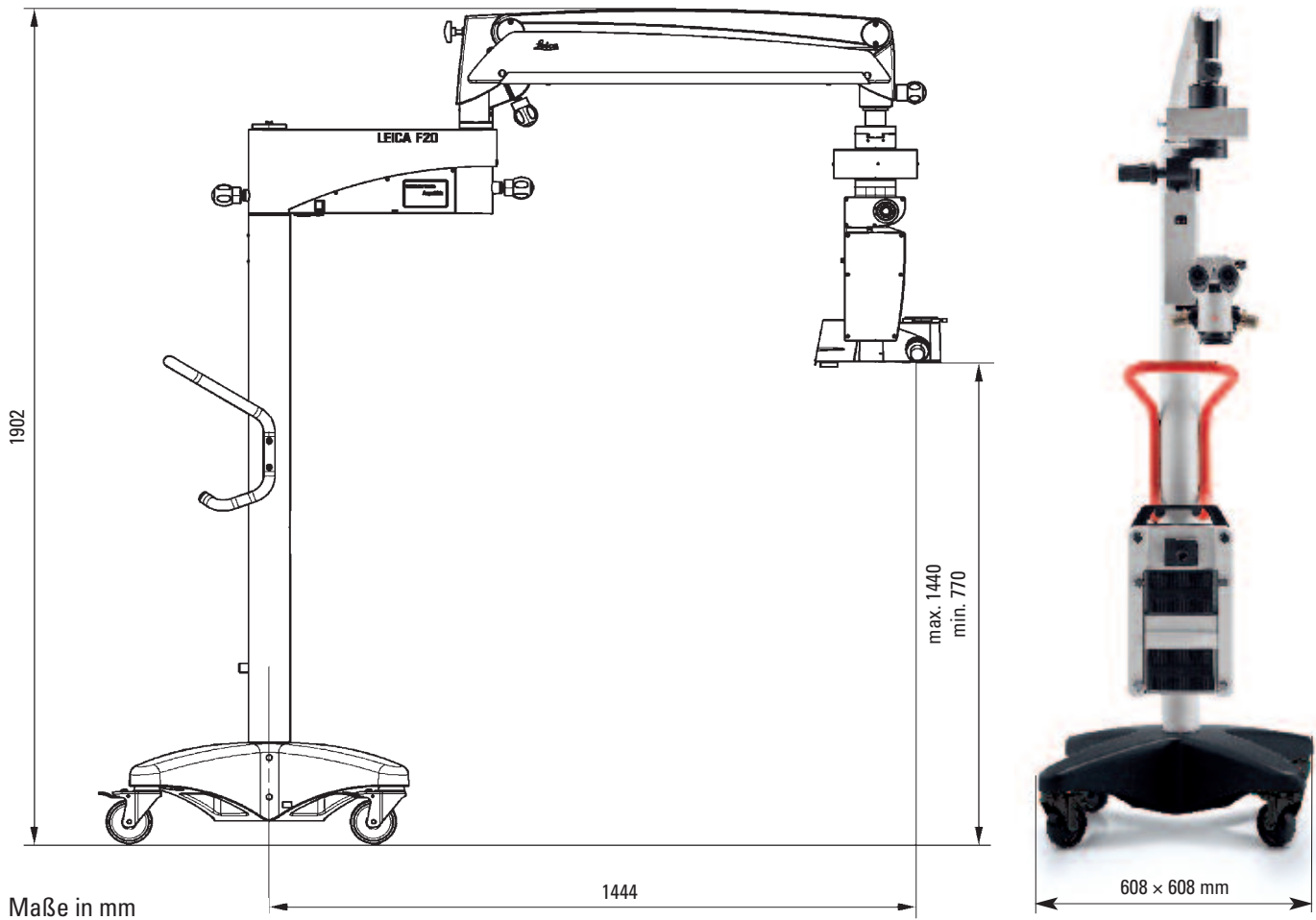

Technische Daten

Leica M620 F20

Mikroskop	
Vergößerungswechsler	Zoom 6:1, motorgetrieben, Geschwindigkeit einstellbar
Fokussierung	Motorgetrieben, 50 mm, Geschwindigkeit einstellbar, mit automatischem Reset
Objektive	Leica WD = 175 mm, 200 mm APO, Leica f = 175 mm, 200 mm und 225 mm
Okulare	Weitwinkel-Brillenträgerokulare 8.33×, 10× und 12.5×, Dioptrieverstellung +/-5 mit einstellbarer Augenmuschel
Beleuchtung	Homogene, koaxiale Beleuchtung Integrierte Red-Reflex-Beleuchtung; Lichtintensität mit Steuergerät bzw. Fußschalter einstellbar Jalousie für stufenlose, situationsangepasste Reduzierung der Umgebungsbeleuchtung über sterile Bedienelemente Lampenschnellwechsler mit 2 Halogenlampen, 12 V/50 W; Filterwechsler mit UV-Schutzfilter Zwei Öffnungen zum Einschub von optionalen Filtern, Durchmesser 32 mm
Neigevorrichtung	Manuelle Feineinstellung +/-5°, sterile Bedienung
XY-Kupplung	Bewegungsradius 50 mm in X- und Y-Richtung Geschwindigkeit einstellbar, Reset-Taste, automatischer Reset beim Einschalten
Steuergerät	Multifunktions-Display mit einstellbarer Helligkeit und Vergrößerung, Reset-Funktion und vom Benutzer einstellbarer Geschwindigkeit der Antriebe, individueller Benutzerprogrammierung, Auto-Reset
Hand-/Fußschalter	12-Funktionen-Fußschalter mit Längs- oder Querpedalen Optional: 6- und 16-Funktionen-Fußschalter, 12-Funktionen-Handschalter
Stativ	
Typ	Kompaktes Bodenstativ F20
Basis	Kompakte Basis mit vier Rollen, vier Fußbremsen
Basisabmessungen	608 x 608 mm
Maximale Zuladung	6,5 kg Zubehör an das Mikroskop
Maximale Ausladung	1444 mm
Minimale Transporthöhe	1902 mm
Gewicht ca.	210 kg (Mindestausstattung)
Zubehör	
Assistentenansatz	Stereo-Mitbeobachter, Mono-Mitbeobachter
Strahlteiler	50% / 50%, 70% / 30%, drehbarer Leica Strahlteiler
Foto/TV	Leica 2D-Videosystem, Leica Zoom Video Adapter f = 35–100 mm Foto/TV Dualansatz f = 60/85/107 mm für TV, f = 250/350 mm für 35-mm-Kamera TV-Ansatz f = 107 mm, Foto-Ansatz f = 250/350 mm
Weitwinkelbeobachtung	BIOM, EIBOS
Inverter	AVI, SDI, OIVSL, ROLS
Laser	Nachrüstbar, Adapter erhältlich beim Laserlieferanten
Asepsis	Sterilisierbare Komponenten für alle Bedienelemente
Elektrische Daten	
Netzanschluss	100–240 V AC (+/-10%), 50/60 Hz/250 VA
Schutzklasse	Klasse 1
Schutzart	Typ B
Konformität 	Richtlinie 93/42/EWG über Medizinprodukte Klassifizierung: Klasse I, in Übereinstimmung mit Anhang IX, Regel 1, mit Referenz auf Regel 12 der Richtlinie Medizinisch elektrische Geräte, Teil 1: Allgemeine Festlegungen für die Sicherheit IEC 60601-1; EN 60601-1; UL60601-1; CAN/CSA-C22.2 NO. 601.1-M90 • Elektromagnetische Kompatibilität IEC 60601-1-2; EN 60601-1-2 Gemäß SQS-Zertifikat verfügt Leica Microsystems (Schweiz) AG, Surgical Division, über ein Management-System, welches den Anforderungen der internationalen Normen ISO 9001:2000 / ISO 13485:2003 und ISO 14001:2004 für Qualitäts-Management und Umwelt-Management entspricht.

„Mit dem Anwender, für den Anwender“ – Leica Microsystems

Leica Microsystems ist global in vier Divisionen tätig, die in ihrem jeweiligen Segment zu den Marktführern zählen.

• Life Science Division

Die Life Science Division von Leica Microsystems erfüllt die Bildungsanforderungen der Wissenschaft mit höchster Innovationsfähigkeit und technischem Know-how für die Visualisierung, Messung und Analyse von Mikrostrukturen. Durch ihre Vertrautheit mit Forschungsapplikationen bringt die Division ihren Kunden den entscheidenden Vorsprung in der Wissenschaft.

• Industry Division

Mit hochwertigen und innovativen Bildgebungssystemen für die Betrachtung, Vermessung und Analyse von Mikrostrukturen unterstützt die Industry Division von Leica Microsystems das Streben ihrer Kunden nach höchster Qualität und Ergebnissen. Ihre Lösungen werden bei industriellen Routine- und Forschungsanwendungen, in der Materialwissenschaft und Qualitätssicherung, in der Forensik und bei Schulungsanwendungen eingesetzt.

• Biosystems Division

Die Biosystems Division von Leica Microsystems bietet Labors und Forschern in der Histopathologie eine umfassende Produktpalette in höchster Qualität. Diese Palette umfasst für jeden Arbeitsschritt in der Histologie das ideale Produkt – sei es für den Patienten, sei es für den Pathologen. Für die gesamte Laborumgebung stehen hochproduktive Workflow-Lösungen zur Verfügung. Mit kompletten Histologiesystemen, gestützt auf innovativer Automatisierung und Novocastra™-Reagenzien, fördert die Biosystems Division eine bessere Patientenversorgung durch schnelle Durchsätze, verlässliche Diagnosen und eine enge Zusammenarbeit mit dem Kunden.

• Surgical Division

Die Surgical Division von Leica Microsystems unterstützt Mikrochirurgen in der Patientenversorgung und stellt ihnen als innovativer Partner qualitativ hochwertige Operationsmikroskope für aktuelle und zukünftige Belange zur Verfügung.

Die fruchtbare Zusammenarbeit „mit dem Anwender, für den Anwender“ ist seit jeher Grundlage für die Innovationskraft von Leica Microsystems. Auf dieser Basis haben wir unsere fünf Unternehmenswerte entwickelt: Pioneering, High-end Quality, Team Spirit, Dedication to Science und Continuous Improvement. Diese Werte mit Leben zu erfüllen, heißt für uns: **Living up to Life.**

Weltweit aktiv

Australien:	North Ryde	Tel. +61 2 8870 3500	Fax +61 2 9878 1055
Belgien:	Groot Bijgaarden	Tel. +32 2 790 98 50	Fax +32 2 790 98 68
Dänemark:	Herlev	Tel. +45 4454 0101	Fax +45 4454 0111
Deutschland:	Wetzlar	Tel. +49 64 41 29 40 00	Fax +49 64 41 29 41 55
England:	Milton Keynes	Tel. +44 1908 246 246	Fax +44 1908 609 992
Frankreich:	Rueil-Malmaison	Tel. +33 1 47 32 85 85	Fax +33 1 47 32 85 86
Italien:	Mailand	Tel. +39 02 574 861	Fax +39 02 574 03392
Japan:	Tokio	Tel. +81 3 5421 2800	Fax +81 3 5421 2896
Kanada:	Richmond Hill/Ontario	Tel. +1 905 762 2000	Fax +1 905 762 8937
Korea:	Seoul	Tel. +82 2 514 65 43	Fax +82 2 514 65 48
Niederlande:	Rijswijk	Tel. +31 70 4132 100	Fax +31 70 4132 109
Österreich:	Wien	Tel. +43 1 486 80 50 0	Fax +43 1 486 80 50 30
Portugal:	Lissabon	Tel. +351 21 388 9112	Fax +351 21 385 4668
Schweden:	Kista	Tel. +46 8 625 45 45	Fax +46 8 625 45 10
Schweiz:	Heerbrugg	Tel. +41 71 726 34 34	Fax +41 71 726 34 44
Singapur		Tel. +65 6779 7823	Fax +65 6773 0628
Spanien:	Barcelona	Tel. +34 93 494 95 30	Fax +34 93 494 95 32
USA:	Bannockburn/Illinois	Tel. +1 847 405 0123	Fax +1 847 405 0164
Volksrepublik China:	Hong Kong	Tel. +852 2564 6699	Fax +852 2564 4163

und Vertretungen in mehr als 100 Ländern

Gemäss SQS-Zertifikat verfügt Leica Microsystems (Schweiz) AG, Surgical Division, über ein Management-System, welches den Anforderungen der internationalen Normen ISO 9001:2000 / ISO 13485:2003 und ISO 14001:2004 für Qualitäts-Management und Umwelt-Management entspricht.

